



LIBERTIUM
— ACCESSOIRES —

Du 16 mai au 6 juin 2026

**PRENEZ DE L'AVANCE SUR LA CHALEUR.
VOYAGEZ AU FRAIS MÊME EN PLEIN ÉTÉ!**

**LES JOURS
CLIMXPERIENCE**



**CLIMATISEUR
SMART POWER
TWIN 2700W**

REF. 703440

~~1499€~~

1199€



**GLACIÈRE À
ABSORPTION 42L**

~~359€~~

199€

REF : 522348



**GLACIÈRE A
COMPRESSION EZA
BLIZZ-E FLEX 38L**

~~459€~~

409€

Ref : 522506



*Offres limitées, selon stock disponible en magasin, du 16 mai au 6 juin 2026.

7 magasins - libertium.fr

FROID



DOMETIC FRESHJET FJZ4 2200 NOUVEAU
+ DIFFUSEUR D'AIR, FRESHJET FJX ADBD

2690€
1690€

REF : 720197 + 720199

5 ANS DE GARANTIE*

ULTRA-SILENCIEUX WIFI SMARTECO

*SUR LES PIÈCES

CLIMATISEUR CONNECT 2600W ET SMART POWER TWIN 2700W

2600W : ~~1099€~~ **899€**
REF : 703428

2700W : ~~1499€~~ **1199€**
REF : 703440

AVENTA COMFORT (2ÈME GÉNÉRATION)

- Fraîcheur maximale
- Légère (28,7 kg) et idéale pour grands véhicules
- Silence total la nuit

3379€
3290€

REF : A0020359

MODÈLE PREMIUM

CLIMATISEUR ULTRA COMFORT 6000 (EXISTE EN 8000)

2990€
2799€

REF : 720299

Compatible avec les camping-cars sur châssis Fiat Ducato X290, Citroën Jumper, Peugeot Boxer et Opel Movano produits à partir de 2014, avec motorisation Diesel PSA (hors moteurs Iveco) - installation optimisée sur modèles 2021 et ultérieurs grâce au nouveau kit Teleco.

CLIM RÉVERSIBLE ECOFLOW WAVE 3

- Chaud & froid instantané
- Résultat en 15 min
- Pilotage via appli mobile

899€

REF : EF4111

RAFRAICHISSEUR D'AIR PORTABLE 12/230V / SPÉCIAL VÉHICULES DE LOISIRS

449€
399€

REF : 716039

CLIMATISEUR POUR FENÊTRE 1500W
ADAPTÉ AUX CAMPING-CARS ET CARAVANES EN 230 V

549€
499€

REF : 720260

GLACIÈRE



GLACIÈRE À COMPRESSION BLIZZ-E ONE 9L

199€
179€

REF : 522500

GLACIÈRE À COMPRESSION BLIZZ-E DUAL 31L

359€
319€

REF : 522504

GLACIÈRE À COMPRESSION EZA BLIZZ-E FLEX 38L

459€
409€

REF : 522506

GLACIÈRE À ABSORPTION 42L

359€
199€

REF : 522348

À L'ACHAT D'UNE GLACIÈRE EZA À COMPRESSION

-50%
SUPPORT GLACIÈRE PORTABLE

39,90€
19,95€

REF : 087188

RÉFRIGÉRATEUR TRIMIXTE À POSER POUR CAMPING 60L

455€
399€

REF : 514371

DOMETIC GLACIÈRE PASSIVE COOL ICE 15L CI 15 GLOW

149€

REF : 522446

NOUVEAU

VENTILATEUR TURBO «MAXI FROID»

49,90€
44,90€

REF : 111011

BARRES DE MAINTIEN

MODÈLE DOUBLE ÉTIRABLE DE 40 À 71 CM : **15,30€** **14,50€**
REF : 083014

MODÈLE SIMPLE ÉTIRABLE DE 25 À 44 CM : **15,30€** **14,50€**
REF : 111013

GLACIÈRE 23L THERMOÉLECTRIQUE

89€
34,90€

REF : 522344

ORGANISEUR DE RÉFRIGÉRATEUR

12,50€
11,90€

REF : 083088



PACK



**TABLE AGORA
+ FAUTEUIL MAJOR
GRIS FONCÉ**

~~401,70€~~
269€

REF : 697123 + X2 : 697093

**NOUVEAU !
NETTOYANT
POUR TEXTILE**



~~14,95€~~

REF : 697443

4 PERSONNES

**TABLE DE
CAMPING LEVITA
116 X 71 CM**

~~169€~~
129€

REF : 697128

**PACK VAISSELLE
MÉLAMINE 12
PIÈCES CÉLESTE**



~~55€~~
45,90€

REF : 084623

**FAUTEUIL
SERENO**

~~105,90€~~
99€

REF : 697390



**STOCK
LIMITÉ !**

**CHAISE DE
CAMPING
FORTE 180 ORE**

~~115€~~
39,90€

REF : 697416



**FAUTEUIL
BELIZE**

~~59,90€~~
44,90€

REF : 697192



**1 ACHETÉ
LE 2^{ÈME} À
-50%**

**2 FAUTEUILS
DIRECTEUR
HAVANA**

COLORIS :
BLEU CLAIR / GRIS
VENDU SEUL : 45,90€

~~91,80€~~
68,85€

REF : 697350



TABLE ORION

~~41,90€~~
29,90€

REF : 696729



**MEUBLE DE
CUISINE VÉGA**

~~114,90€~~
79,90€

REF : 696913



TABLE PLIANTE ECO

~~59€~~
49€

REF : 696700



**MEUBLE DE
RANGEMENT
ÉCO PLUS**

~~54,90€~~
37,90€

REF : 697064



**RELAX
EN ACIER**

~~61,90€~~
55,90€

REF : 697185



**TABOURET
DE CAMPING
PLIANT GAIA**

~~29,90€~~
25,90€

REF : 697121



**PLATEAU POUR
PLIANT GAIA**

~~39,90€~~
34,90€

REF : 697122



**TABLE
ALLÉGRIA
2 PERSONNES**

~~79,90€~~
64,90€

REF : 697171



**TABLE DE
CAMPING
FLEX BAMBOU**

~~139€~~
119€

REF : 697075



« CUISSON

BARBECUE À GAZ PORTABLE



249€
199€

REF : 016576

NOUVEAU!

BARBECUE PORTABLE TOUR & GRILL CV PLUS



209,90€
209,90€

REF : 016585

RÉCHAUD GAZ PARTY GRILL 400 CV



129,90€
109€

REF : 016580



NOUVEAU!
BARBECUE À GAZ DE TABLE 360° GRILL CV

99€

REF : 016586



POPOTE EASYCOOK 8 PIÈCES

84,90€
69,90€

REF : 084189



BARBECUE DE TABLE À GAZ CITI CHEF 40 30MBAR

229€
215,90€

REF : 016423



PARE-FLAMMES AVEC SOCLE ET ÉTAGÈRE

24,90€
23,50€

REF : 016553

FOUR À GAZ DE CAMPING

159€
109,90€

REF : 016462



RÉCHAUD À GAZ D'EXTÉRIEUR 1 FEU

35,90€
29,90€

REF : 016464

PACK



+ RÉCHAUD À GAZ PORTABLE 1 FEU
+ FOUR NOMADE
+ SAC DE RANGEMENT
+ CARTOUCHE

76,25€

REF : PACK1877

« VÉLO



MARQUAGE BICYCODE INCLUS!

VÉLO À ASSISTANCE ÉLECTRIQUE CITY ROAD 26"

- Puissance et fluidité pour tous vos trajets
- Batterie 11Ah - bonne autonomie
- Conçu pour le confort en ville comme en balade

1308,90€
699€

REF : PACK574



VÉLO À ASSISTANCE ÉLECTRIQUE PLIANT JAZZY GRIS 11AH

1899€
1389€

REF : 400510



VÉLO À ASSISTANCE ÉLECTRIQUE PLIANT 20» ROUGE CONFORT

1459€
899€

REF : 400131BI

PORTE-VÉLO PLATEFORME COULISSANTE SD260 ALUMINIUM

749,95€
699€

REF : 942392



NOUVEAU!
PORTE-VÉLOS FOURGON 2 PORTES ARRIÈRE VELOTRACK FRAME (DUCATO/JUMPER/BOXER)

Supporte jusqu'à 60 kg : idéal VAE + extension 3 rail possible (réf. 970611).



1299€

REF : 970609

ATTELAGE POUR FOURGON* JUMPER II ET III (L1 À L3), FIAT DUCATO III (L1 À L3), PEUGEOT BOXER III VAN (L1 À L3)

OFFRE EXCLUSIVE

279€
236,90€

*FAISEAU D'ATELAGE EN OPTION REF: 010446



« CONFORT À BORD »



~~74,90€~~
66,90€

REF : 551970

**PRÊT À DORMIR POLYCOTON
SWEET DREAMS BILOBA 80/90 X 200 CM**

**PACK VAISSELLE
MÉLAMINE HARMONY 12 PIÈCES**



~~45€~~
29,90€

REF : 084622

**BROSSE VAISSELLE
AVEC RÉSERVOIR**



~~6,30€~~
3,90€

REF : 087142

**NETTOYANT
VAISSELLE
SIMPLY
DISH**



~~15,90€~~
12,90€

REF : 085879

**CAFETIÈRE
/ THÉIÈRE
À PISTON**



~~27,50€~~
18€

REF : 086141

**PERCOLATEUR
PERCOMAX NOIR
JUSQU'À
9 CAFÉS !**



49€

REF : 084493

**LOT DE
6 VERRES
À VIN**



~~20,90€~~
16,70€

REF : 083769

**POPOTE
EN ALUMINIUM 8 PIÈCES**



~~105€~~
63€

REF : 084474

**PACK 4 BOÎTES
ALIMENTAIRES RÉTRACTABLES**



~~23,90€~~
14,30€

REF : 082101

**EGOUTTOIR À
VAISSELLE PLIANT
COMPACT**



~~9,90€~~
6,90€

REF : 083079

**LOT DE 2
VERRES À EAU
EN TRITAN**



~~10,90€~~
8,70€

REF : 083771

**CASSEROLES RÉTRACTABLES
GRAND FORMAT**



~~37,90€~~
22,70€

REF : 082097

**FAITOUT RÉTRACTABLE
GRAND FORMAT**



~~40,90€~~
24,50€

REF : 082099

**PLAT RECTANGLE
RÉTRACTABLE
PETIT MODÈLE**



~~8,60€~~
4,30€

REF : 082124

**PASSOIRE
RÉTRACTABLE**



~~9,90€~~
5,90€

REF : 082121

**EGOUTTOIR VAISSELLE
RÉTRACTABLE
PETIT FORMAT**



~~15,80€~~
11,90€

REF : 082141

**ESSOREUSE À SALADE
RÉTRACTABLE**



~~20,90€~~
15,90€

REF : 082133

**PINCE
PORTE-BOISSON**



~~5,90€~~
3,50€

REF : 084475

« PRODUITS D'ENTRETIEN »

**BALAI DE
LAVAGE
TÉLESCOPIQUE
4 FACES EXTENSIBLE
JUSQU'À 1M70**

~~23,90€~~
16,90€

REF : 103930



**CLEAN
CARAVANING 1L**



~~26,50€~~
21,20€

REF : 085807

**NETTOYANT
TRACES NOIRES
SUR CARROSSERIE**

~~20,60€~~
17,90€

REF : 085851



**MOUSSE ACTIVE
BIOLOGIQUE
NETTOYANTE
ENZYNET**

~~24,90€~~
20,90€

REF : 085877



**AQUA KEM
BLEU
CONCENTRÉ**

~~17,95€~~
12,95€

REF : 500563



**NETTOYANT
PURA
TANK**

~~18,95€~~
16,50€

REF : 025700



**TOILETTES
SÈCHES
BILABOX EXTRA
LÉGÈRES ET COMPACTES**

~~139€~~
125€

REF : 500406

**18 SACHETS
BLEUS**

~~19,90€~~
13,95€

REF : 029005



**NETTOYANT
VITRES SIMPLY
GLASS**

~~15,50€~~
12,90€

REF : 085880



**CASSEROLES RÉTRACTABLES
GRAND FORMAT**



~~37,90€~~
22,70€

REF : 082097

**FAITOUT RÉTRACTABLE
GRAND FORMAT**



~~40,90€~~
24,50€

REF : 082099

**PLAT RECTANGLE
RÉTRACTABLE
PETIT MODÈLE**



~~8,60€~~
4,30€

REF : 082124

**PASSOIRE
RÉTRACTABLE**

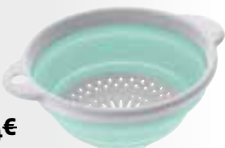

~~9,90€~~
5,90€

REF : 082121

**EGOUTTOIR VAISSELLE
RÉTRACTABLE
PETIT FORMAT**



~~15,80€~~
11,90€

REF : 082141

**ESSOREUSE À SALADE
RÉTRACTABLE**



~~20,90€~~
15,90€

REF : 082133

**PINCE
PORTE-BOISSON**



~~5,90€~~
3,50€

REF : 084475

**TOILETTES
SÈCHES
MOBILES À SÉPARATION
WANDAGO LITE**

~~179€~~
159€

REF : 500405



**ASPIRATEUR
FILAIRE À MAIN
12 VOLTS**

~~39,95€~~
33,95€

REF : 086079



**TUYAU D'EAU
PLAT 15M
AVEC ENROULEUR
POUR CAMPING-CAR**

~~35,90€~~
26,90€

REF : 104050



**POUBELLE
À SUSPENDRE
7 LITRES BLANCHE**

~~23,20€~~
13,90€

REF : 087077



PACK - AUTONOMIE ÉNERGIE



PROFITEZ D'UNE AUTONOMIE ÉLECTRIQUE COMPLÈTE EN VOYAGE.

Un pack tout-en-un pour alimenter facilement vos appareils en camping-car ou van.

- + COUPE BATTERIE UNIPOLAIRE
- + BATTERIE LITHIUM COMPACTE 200 AH SOUS-SIÈGE
- + CONVERTISSEUR PUR SINUS 12V 2000W

~~1943€~~
1649€

REF : 490007 + 496367 + 466583

PANNEAU SOLAIRE SEMI-FLEX PERC POUR CAMPING-CAR 100W



• PRIX EN BAISSÉ

~~159€~~
134,90€

REF : 418248

PANNEAU SOLAIRE IBC 155W

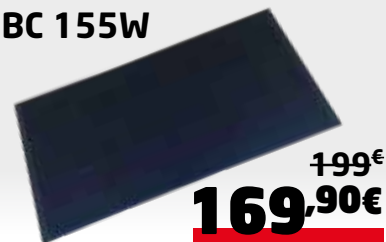

~~199€~~
169,90€

REF : 418282

RÉGULATEUR DE CHARGE MPPT SMART SOLAR 75/15



~~82€~~
69,90€

REF : 480807

PROTECTEUR POUR PANNEAUX SOLAIRES SOLARZE 150 ML N



~~20,85€~~
18,90€

REF : 085876

CHARGEUR DC/DC50AH ORION VICTRON



~~398€~~
369€

REF : 466544

POWER STATION PORTABLE POWER-E 500W



GESTION INTELLIGENTE GRÂCE À L'APPLICATION POWER ZERO

~~349€~~
299€

REF : 496387

NOUVEAU ! POWER STATION POWERMAX 1800 SE

- Autonomie totale où que vous soyez
- Puissance 1800W pour tous vos appareils
- Recharge rapide et utilisation simple



~~599€~~
499€

REF : 496359



CONVERTISSEUR-CHARGEUR PUR SINUS 500W

~~249€~~
209€

REF : 466594



BATTERIE LITHIUM CONNECTÉE 100AH EASY + L3 FORMAT

~~599€~~
559€

REF : BL4103



BATTERIE LITHIUM CONNECTÉE 150AH EASY +

~~869€~~
819€

REF : BL4153



BATTERIE LITHIUM 210AH POWER + ANTARION CONNECTÉE SLIM

~~1449€~~
1399€

REF : BL8210



NOUVEAU ! BATTERIE LITHIUM 310AH POWER + ANTARION CONNECTÉE SLIM AVEC CHAUFFAGE

~~1899€~~
1849€

REF : BL5310



BATTERIE LITHIUM COMPACTE 100 AH

~~699€~~
599€

REF : 496362



BATTERIE AUXILIAIRE GEL100AH

~~269€~~
199€

REF : 496190



ECOFLOW JUSQU'À

100€

DE REMISE

SUR UNE SÉLECTION EN MAGASIN !

MULTIMÉDIA & SÉCURITÉ



SMART TV AVTEX (VIDAA) 21.5"

~~549€~~
519€

REF : TV5022

PACK



SMART TV ANDROID 20" TV OFFICIEL EQUINOXE

PRIX VENDU SEUL : 299€

+ BARRE DE SON BLUETOOTH SOUNDFIX

PRIX VENDU SEUL : 99€



~~398€~~
299€

REF : PACK1346

SUPPORT TV - VESA STARS 2 ARTICULATIONS



~~72,60€~~
43,50€

Ref : 572476B

ANTENNE TV DIRECTIONNELLE TELEPLUS 3G

avec amplificateur AT412 5G et fixation Zamak, câble coaxial 5m

~~199€~~
169€

REF : 571254

MODÈLE NOIR / VERT OU SABLE
ENCEINTE PORTABLE LAVA CLIP

~~29,99€~~
24,90€

REF : 907346

MODÈLE NOIR
ENCEINTE PORTABLE STONE M1

~~39,99€~~
37,99€

REF : 907450



ANTENNE SATELLITE ORBITER@ HD 65 SATMATIC TNSAT

Légereté, fiabilité et réception TV optimale pour camping-cars et fourgons.

~~1899€~~
1599€

REF : 571673

PACK INET 5G LTE



~~1199€~~
1139€

REF : 907520



LAMPE / ENCEINTE DE CAMPING RECHARGEABLE FOLLOW LIGHT F1

~~89€~~
74,90€

REF : 907343



KIT CAMERA DE RECU 360°

- Vue 360° en temps réel grâce à 4 caméras HD
- Écran tactile 7" HD pour une navigation claire
- Caméras étanches IP68, adaptées à tous terrains
- Enregistrement intégré avec détection des piétons.



KIT CAMÉRA

7 POUCES :
~~1499€~~
1249€

REF : 402980



LE DÉTECTEUR DE CHOCS ET OUVERTURES INTELLIGENT PACK D'ALARME 1 HOME & 1 MOVE

- Autonomie jusqu'à 3 ans sans recharge
- Installation en moins de 2 min chrono
- Connecté en temps réel au groupe
- Sécurisez tout vos ouvrants en quelques secondes

~~259€~~
235€

REF : 132703

APPLICATION DISPONIBLE SUR :



VERROU HAUTE RÉSISTANCE UNIVERSEL



À PARTIR DE :

~~105€~~
94,40€

REF : 979754

50€ DE REMBOURSÉ*



GARMIN. GPS CAMPER 795

~~389,99€~~

REF : 453693

50€ DE REMBOURSÉ*



GARMIN. GPS CAMPER 795 + CAMÉRA BC50

~~549,99€~~

REF : 453704

100€ DE REMBOURSÉ*



GARMIN. GPS CAMPER 895

~~689,99€~~

REF : 453696

100€ DE REMBOURSÉ*



GARMIN. GPS CAMPER 1095

~~889,99€~~

REF : 453697

*Offre de remboursement remise lors de l'achat. Remboursement par Garmin, par virement, après validation des justificatifs d'achat.



STATION MULTIMÉDIA GRUNDIG GX-3920 + CAMERA DE RECU IDCAM 120HDRCA



~~499€~~

REF : GX3920 + IDCAM120

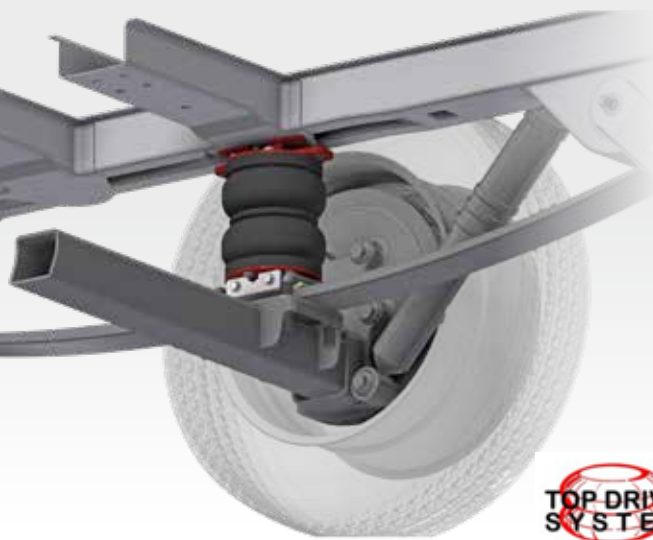

KITS RENFORTS PNEUMATIQUES SEMI AIR

Optimisez la suspension de votre camping-car avec le Kit Renfort Pneumatique Semi-Air Confort. Moins d'affaissement, plus de confort et une stabilité renforcée pour des trajets en toute sérénité !

STANDARD 6" FREIN PARKING ÉLECTRIQUE POUR BOXER / JUMPER / DUCATO X250-X290 À PARTIR DE 2021

REF : 030704 / 030705 avec frein à main électrique



PRODUIT ~~1049€~~
949€ POSE : **+ 519€** = **PRODUIT + POSE: 1468€**



KIT AMORTISSEURS VB-FSD BOXER/JUMPER/DUCATO STD OU ALKO X250-X290 2006 > VERSION CONFORT

Kits livrés par paire. Montage exclusivement par un professionnel agréé par la marque. Doit faire l'objet d'un contrôle de géométrie du train avant consécutivement à l'installation.

~~2199€~~
1979€

REF : 030801



ENDURO AS201B AUTOSTEADY VÉRINS AUTOMATIQUES

- Mise à niveau automatique en 90 secondes
- Stabilité jusqu'à 2000 kg
- Commande à distance

~~1490€~~
999€

REF : 106413

INSERTS DE SUSPENSION AVANT FIAT A DUCATO/FORD VERSION HAUTE (50MM)

~~419€~~
379€

REF : 106427



BUTÉES D'AMORTISSEUR MODÈLE CAMPING-CAR

~~449€~~
429€

REF : 106509

POUR FOURGON : REF : 106510

429€

CALES SMART LEVEL POUR CAMPING-CAR

~~44€~~
29,90€

REF : 030247



PLAQUES DE DÉSENLÈSEMENT

~~25,90€~~
20,90€

REF : 030272

NOUVEAU ! VÉRINS HYDRAULIQUES AUTOMATIQUES*

LA MISE À NIVEAU SANS EFFORT



UN VRAI PLUS AU QUOTIDIEN

- Pieds flexibles jusqu'à 12°
- Vérins alu à partir de 5 kg
- Puissance d'un cric simple de 3 à 7 tonnes

Châssis Fiat, Peugeot, Citroën, Ford, Mercedes, Iveco, AL-KO

*SOUS RÉSERVE DE CONFIRMATION DE FAISABILITÉ PAR NOS ÉQUIPES TECHNIQUES. POMPE HYDRAULIQUE INSTALLÉE À L'INTÉRIEUR DU VÉHICULE.



NIVELAGE AUTOMATIQUE



COMMANDE SIMPLE



STABILITÉ TOTALE

PRODUIT ~~5891€~~ + POSE : ~~1399€~~ = **PRODUIT + POSE: 7290€**

REF : V.MECATEK + FP86



OPTION BLUETOOTH DISPONIBLE



KIT COMPLET 4 VÉRINS ÉLECTRIQUES

STABILISEZ VOTRE VÉHICULE EN MOINS D'UNE MINUTE



NIVELAGE AUTOMATIQUE



COMMANDE SIMPLE AVEC TÉLÉCOMMANDE



STABILITÉ JUSQU'À 5 TONNES

- Véhicule stable en toute circonstance
- Installation rapide et sans hydraulique
- Fonctionnement silencieux
- Utilisable par tous les temps (-20° à +50°)

EN OPTION

JEU D'ADAPTATEURS AUTOLIFT 4
Prix : 252€ - Ref : 106481



~~2999€~~
2799€

REF : 106480

« AUVENTS & CARAVANES



AUVENT COMPLET GONFLABLE ZINNIA AIR POUR CARAVANE

- TAILLE 8

~~1989€~~
1639€

REF : ZINAIR2708



AUVENT FIXE GONFLABLE VINCA AIR

bénéficiez d'un espace supplémentaire en quelques minutes. Disponible en 4 hauteurs de montage.

À PARTIR DE:
~~1409€~~
1199€

REF : 855611



SAS HAYON UNIVERSEL POUR VAN

Installation rapide, espace modulable pour dormir, ranger ou s'abriter.

~~139€~~
119€

REF : 855824

DÉPLACE-CARAVANE EM203

Un système qui permet de manœuvrer votre caravane sans effort, du bout des doigts.



ENDURO
à partir de:
~~1079€~~
899€

REF : 809328

MARCHE PIED MONOBLOC PETIT POUR CAMPING-CAR



~~13,10€~~
8,90€

REF : 890050

PLAQUETTE PERMANENTE DE STABILISATION DE VÉRINS



~~18,90€~~
10,90€

REF : 034504

CALES SMART LEVEL POUR CARAVANE

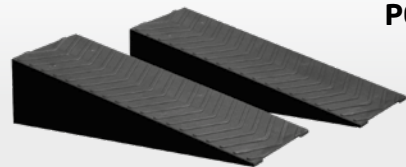

~~35€~~
24,90€

REF : 030249

-10% SUR TOUTES LA GAMME



ENTOURAGE DE STORE BUDDY

DIMENSION : 320 CM - PANNEAU FRONTAL

À PARTIR DE:
~~533€~~

479,70€

Un espace abrité modulable sous marquise, simple à installer et confortable.

REF : 740730

EXISTE EN PLUSIEURS TAILLES.

-12% SUR TOUTES LA GAMME



RAIN BLOCKER G2 CÔTÉ G2

TAILLE M : (210-230 CM)

À PARTIR DE:
~~262€~~

230,56€

Protection latérale élégante et pratique contre la pluie et le vent, compatible avec les stores Thule Omnistor.

REF : 740074

EXISTE EN PLUSIEURS TAILLES.

-15% SUR TOUTES LA GAMME



TAPIS DE SOL FLOOR-MAT

DIMENSION : 300 X 250 CM

À PARTIR DE:
~~76€~~

64,60€

Laisse passer l'air et protège l'herbe grâce à son tressage en polypropylène.

REF : 854016

EXISTE EN PLUSIEURS TAILLES.

SILICONE POUR RAIL D'AUVENT



~~11,50€~~

REF : 810010

NETTOYANT TOILE DE STORE



~~9€~~

REF : 860036

20 PIQUETS À VISSER AVEC OUTIL POUR PERCEUSE



~~26,90€~~

REF : 110051

PELLE DE CAMPING



~~26,20€~~

REF : 850000



AUVENT RALLY AIR TOUR 200 S

- Montage ultra-rapide grâce à la technologie AIR
- Confort optimal avec une profondeur de 250 cm
- Stabilité et fiabilité pour des séjours en toute sérénité

~~979€~~
899€

REF : 855831



AUVENT RALLY AIR TOUR 390 S

- Montage ultra-rapide grâce à la technologie AIR
- Système de circulation d'air intégré
- Idéal pour toutes saisons

~~1499€~~
1399€

REF : 855837

REMORQUES

*POUR TOUTE REMORQUE DEBON ACHETÉE UNE ROUE DE SECOURS OFFERTE!



PORTE LATÉRALE

DISPONIBLE DE 750 À 1300KG

REMORQUE FOURGON DEBON* CARGO 1300

5990€

hors frais d'immatriculation et transport
Dim. Ext. : 4190 x 2000 x 2020 mm

REF : CARGOV2P



PORTE LATÉRALE

REMORQUE DEBON* FOURGON ESSIEU FREINÉ ROADSTER 255

4690€

hors frais d'immatriculation et transport
Dim. Ext. : 3700 x 2050 x 1720 mm

REF : FOURGONC255



ROADSTER CAMP

REMORQUE PORTE MOTO TRANSVERSALE

EN OPTION : ROUE DE SECOURS : 250€

Option : rampe, bloc roue + sangle

COFFRE : 199 €

PTCA : 500-750 kg

Dimensions utiles : 250 x 21 cm

1990€

REF : ROADSTER CAMP

ANTIVOL OFFERT
VALEUR : 48€



ROADSTER MOTO 1

1990€

REF : ROADSTER MOTO1V2

EN OPTION : ROUE DE SECOURS : 149€

Option : rampe, bloc roue + sangle

COFFRE : 199€



REMORQUE CCT4 260KG

+ FEUX DE GABARIT
+ ROUE DE SECOURS

À PARTIR DE :
3590€

REF : CCT4+AFG-1

hors frais de livraison

REMORQUE PTE-MOTO FOR-ONÉ + ROUE DE SECOURS

2190€

- Charge maximum de 330kg
- Charger et décharger sans aucune aide
- Chargement au sol
- relevage par système de levier
- Roulette sur châssis permettant le déplacement vertical



ANTI-VOL À CLÉ SUR TÊTE D'ATTELAGE OFFERT

TENTES DE TOIT & CARAVANES PLIANTES

OFFERT : ROUE DE SECOURS + SUPPORT DE ROUE

Compagnie since 1970 TRIGANO



CARAVANE PLIANTE ASTRAE AVEC FREIN + ROUE DE SECOURS + COFFRE

5690€

HORS FRAIS DE LIVRAISON ET IMMATRICULATION

- 4 places de couchage
- 4 Personnes

REF : MJ1602100

TEMPS DE MONTAGE : 5 MINUTES

Compagnie since 1970 TRIGANO



CARAVANE PLIANTE SOLENA AVEC FREINS ET PARE-SOLEIL

7746€

- 2 PERSONNES
- 1 CHAMBRE

HORS FRAIS DE LIVRAISON ET IMMATRICULATION

Poids total en charge : 400 kg (sans freins)

REF : MJ4094P00

NOUVEAU !

TENTE DE TOIT RIGIDE SUNSHINE

INSTALLATION RAPIDE, PRÊTE EN QUELQUES SECONDES

Couchage confortable pour 2 adultes + 1 enfant

1990€

REF : 777580

NOUVEAU !

TENTE DE TOIT RIGIDE PORTE-FEUILLE RAINBOW

INSTALLATION RAPIDE POUR BIVOUAC IMMÉDIAT

Confort de couchage prêt à l'emploi pour 2 personnes

1899€

REF : 777581

NOUVEAU !

TENTE DE TOIT SOUPLE STAR NIGHT

COMPACTE ET FACILE À TRANSPORTER

Couchage confortable pour 2 personnes

999€

REF : 777550

NOUVEAU !

TENTE DE TOIT HYBRIDE ECLIPSE

CONFORT AÉRÉ AVEC VUE PANORAMIQUE

Grand espace de couchage pour toute la famille (3 places)

1999€

REF : 777553

LE RÉSEAU ACCESSOIRES



LIBERTIUM WATELLIER (60) 1
03.44.28.84.50
 rm.wattelier@libertium.fr
 4 rue des Acacias
 60290 Rantigny

LIBERTIUM SENS (89) 2
03.86.97.13.99
 contact.sens@libertium.fr
 43 Route Nationale 6 Rosoy
 89100 ROSOY

LIBERTIUM MARNE-LA-VALLÉE (77) 3
01.64.12.48.48
 rm.mlv@libertium.fr
 51 Avenue Georges Clemenceau
 77400 Lagny-sur-Marne

LIBERTIUM SAINT-DIZIER (52) 4
03.25.05.10.48
 rm.stdzier@libertium.fr
 CS 90120, Route de Villiers en lieu
 52115 Saint-Dizier

LIBERTIUM METZ NORD (57) 5
03.87.31.05.85
 rm.metz@libertium.fr
 171 route de Thionville
 57140 Woippy

LIBERTIUM VOSGES (88) 6
03.29.39.30.30
 rm.vosges@libertium.fr
 13 allée n°4 - Zone INOVA 3000
 88150 Capavénir-Vosges

LIBERTIUM VESOUL (70) 7
03.84.76.42.05
 rm.vesoul@libertium.fr
 32 rue Raymond et Lucie Aubrac
 70000 Vesoul

MA CARTE AVANTAGE

ON RÉCOMPENSE VOTRE FIDÉLITÉ !!



**10€ OFFERTS
 À VOTRE
 ANNIVERSAIRE**

Bon d'achat valable durant
 tout le mois anniversaire.



**VOTRE CARTE
 FIDÉLITÉ À VIE !**

Renouvellement automatique
 de votre carte à chaque
 passage en caisse.



**REMISES
 PRÉFÉRENTIELLES**
 AUX PORTEURS DE LA CARTE**

Profitez d'une remise de 5%
 sur les forfaits pose d'accessoires !
 **hors remise en cours

TARIFS

**10€
 PAR AN***



* Chaque passage en caisse prolonge la validité de la carte d'un an. Le coût de la carte est remboursé sous forme de bon d'achat à la date du premier anniversaire. Sous réserve d'au moins un passage en caisse par an, la carte est gratuite à vie. Carte et offre valables uniquement dans les magasins mentionnés ci-dessus.

WWW.LIBERTIUM.FR

